

<b>Tilbuddet omfatter</b>	Udfærdigelse af fragtbrev og udførselsangivelse, fortoldning (med undtagelse af få lande) samt levering til modtager, dog ekskl. told og moms.
<b>Tilbuddet gælder ikke for</b>	Levende dyr, blomster, visse værdiforsendelser, radioaktiver, brandbare eller eksplosive materialer, ædelmetaller, pornografisk materiale, tobak, spiritus, varer under rembours eller anden bankprocedure, rede penge, levering til yderområder samt varer sendt pr. efterkrav. Kontakt GEODIS Denmark A/S for specialløsning.
<b>Frankatur</b>	Vedlagte prisliste forudsætter, at forsendelsen er DAP-betalbar i Danmark. GEODIS Denmark A/S tilbyder at udfærdige collect forsendelser mod et collect/afhentningsgebyr.
<b>Import fortoldning</b>	Foretages af Kurer selskaberne. 5 varelinjer er inkluderet i fragtpriisen. Herefter DKK 40.- pr. linje.
<b>Vareforsikring</b>	Vareforsikring er ikke inkluderet i vedlagte prisliste, men GEODIS Denmark A/S kan være Dem behjælpelig med at forsikre Deres varer under transporten.
<b>Vægt / volumen-forhold</b>	Der afregnes efter hvilket forhold, der er størst af vægt eller volumen: Kurér express service 1 m <sup>3</sup> = 200,00 kg Kurér economy service 1m <sup>3</sup> = 250,00 kg
<b>Priser</b>	Alle priser er i danske kroner (DKK) som afregnes i henhold til GEODIS Denmark A/S gældende gebyrer & forretningsbetingelser.
<b>Generelle begrænsninger for vægt / mål</b> <b>EXPRESS</b>	1:200 cbm Standard max mål: 120 cm lang x 100 cm bred x 160 cm høj / max vægt pr. kolli 70kg / max vægt pr. forsendelse 1000 kg. / max 3 paller Mere end 25 kg pr. kolli skal kunne løftes maskinelt. Max mål og vægt på produkterne Før 9 og Før 12, kan variere fra destination til destination. Ved Domestic Express er max mål 120 x 80 x 80. Ved forsendelser der overstiger 300 kg i faktisk eller volumetrisk vægt tilbyder vi at finde en speciel løsning.
<b>Generelle begrænsninger for vægt / mål</b> <b>ECONOMY</b>	1:250 cbm Standard max mål: 120 cm lang x 100 cm bred x 160 cm høj / max vægt pr. kolli 70kg / max vægt pr. forsendelse 1000 kg. / max 3 paller Mere end 25 kg pr. kolli skal kunne løftes maskinelt. Vi tilbyder at finde en speciel løsning på pakker som overstiger standard.
<b>Betalingsbetingelser</b>	Ifølge nærmere aftale
<b>Speciallevering</b>	Har De særlige krav til leveringstidspunktet, bedes De kontakte GEODIS Denmark A/S. Afhængig af destinationen tilbyder vi levering kl. 9.00/12.00 / lørdag eller andet.
<b>Forventet transittid</b>	Danmark: 1- 2 dage til brofaste destinationer Udland: Afhængig af destinationen Transittider angives efter større byer og industriområder i bestemmelseslandet

## Klar til forsendelse

### Skarpe ender eller kanter, som stikker ud

Gods med skarpe kanter skal pakkes i beskyttelsesmateriale, inden det pakkes i kassen. Der må ikke stikke noget ud af kassen, da det risikerer beskadigelse ved stabling. Om nødvendigt så benyt en større kasse eller overvej at sætte godset på en palle.

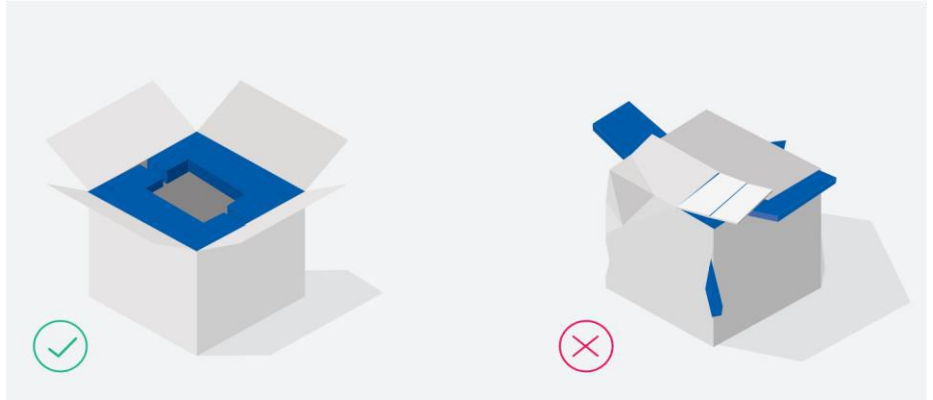

### Ubeskyttet gods

Større gods bør strippes fast til en palle. Man kan enten bygge en trækasse over eller dække den med en papkasse. Husk fyld, så pallen kan stables og tildæk eventuelle skarpe kanter.

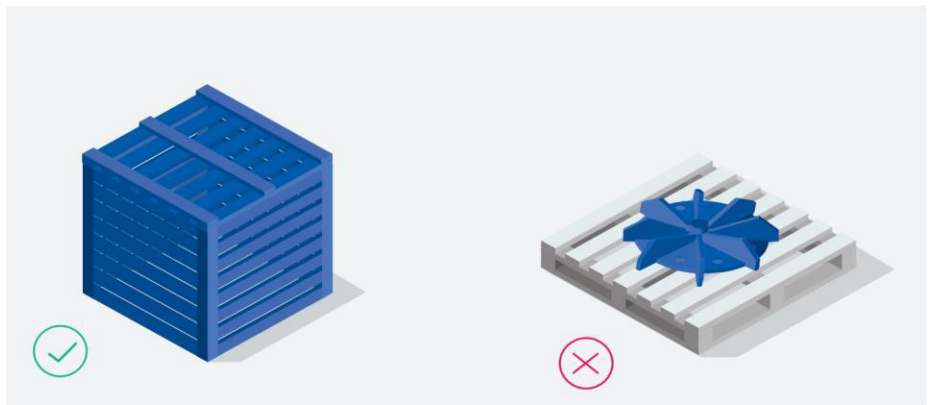

### Rør

Tunge rør bør spændes fast på en palle. Undgå at de stikker ud over kanten og byg pallen, så den kan stables. Lette rørformede elementer kan pakkes i et trekantet forsendelsesrør.

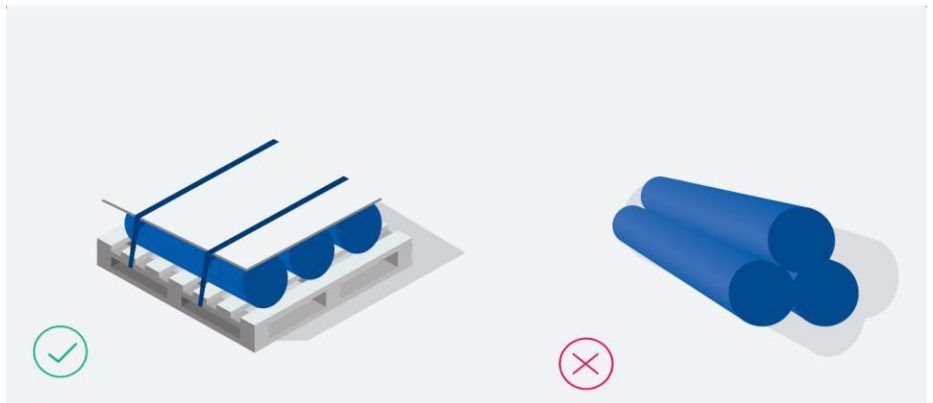

# Perfekte paller



## Stabel i søjler

Søjler sikrer maksimal stablingstyrke. Hvis indholdet er stabilt, kan du stable med "murstensmetoden" for at øge stabiliteten.

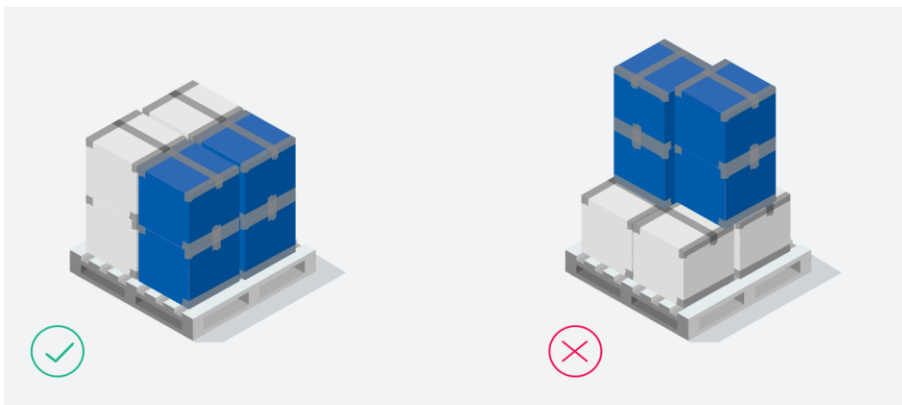

## Godset må ikke stikke ud over kanten

Varer skal placeres på pallen, så de ikke rager ud over kanterne. Selv om vi accepterer paller, hvor varene rager udenfor, foretrækker vi paller med korrekt placerede varer, da risikoen for beskadigelse er mindre.

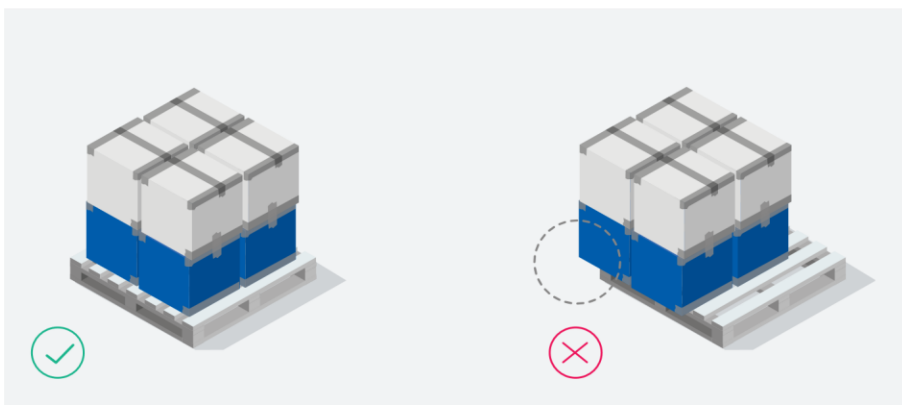

## Sørg for en plan overflade

En plan top/overflade gør pallen stærk, kompakt og stabelbar. Paller, der ikke kan stables, udløser et ekstragebyr.

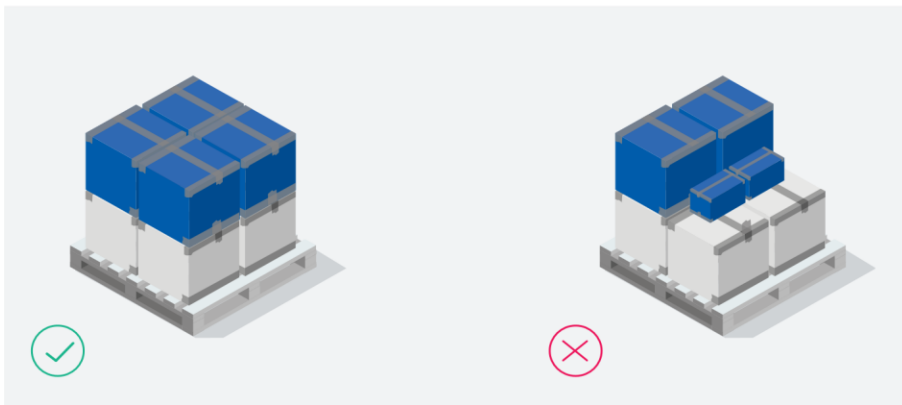

## Omsnør eller wrap pallen

Brug omsnæring og/eller plastfolie for at holde godset på plads på pallen. Folie eller omsnæring skal rundt om pallen.

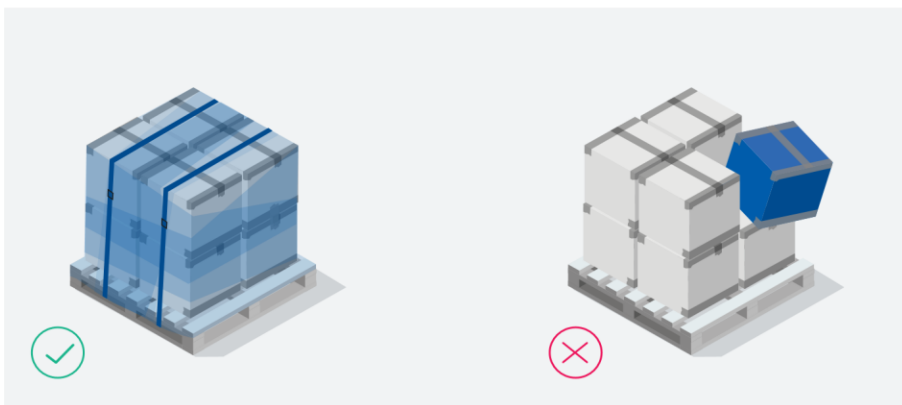

# Stærke kasser



## Rigtig kvalitet

Brugte kasser taber styrke. Vælg en kasse som er stabil og i god stand.

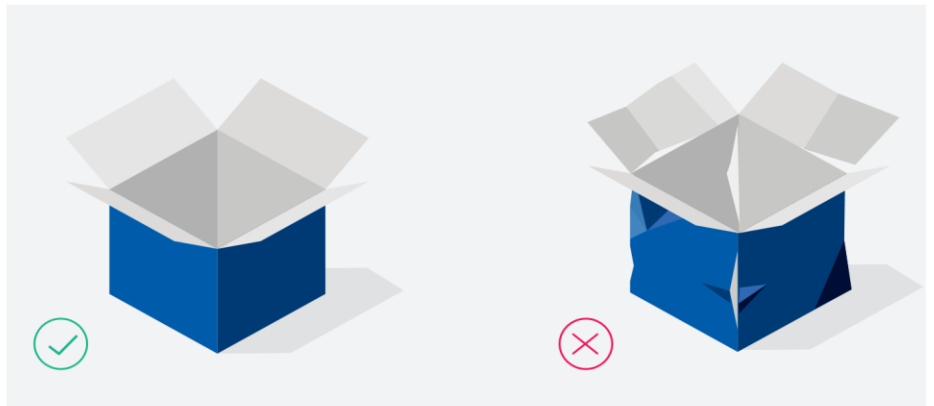

## Undgå for meget plads

For meget fyld i kassen reducerer styrken ved stabling. Undgå at kassen er alt for stor i forhold til indholdet, ellers risikerer du at kassen at blive mast.

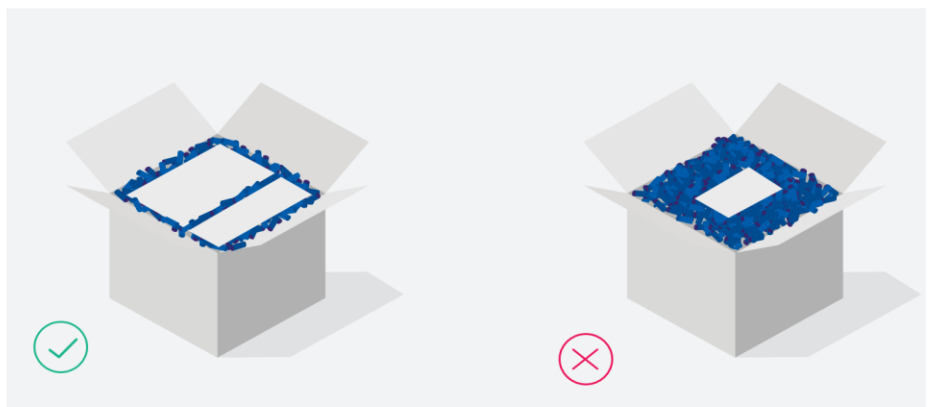

## Tunge kasser

Kasser over 20 kg skal kunne håndteres af en palleløfter. Af hensyn til vores medarbejdere beder vi dig sætte en "HEAVY" label på kasser, der vejer mere end 15 kg. Har du meget tunge kasser, så brug en palle i stedet.

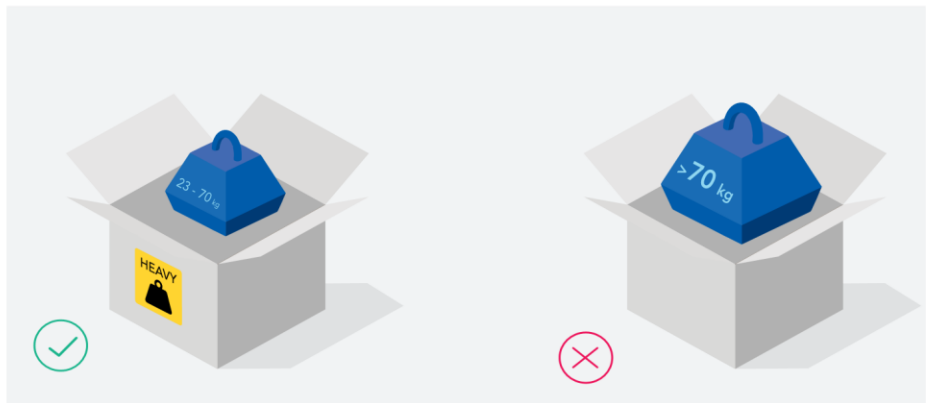

## Luk med et H

Brug tape som er beregnet til formålet. Luk kassen med H-metoden og overvej, om tunge kasser skal lukkes med strips.

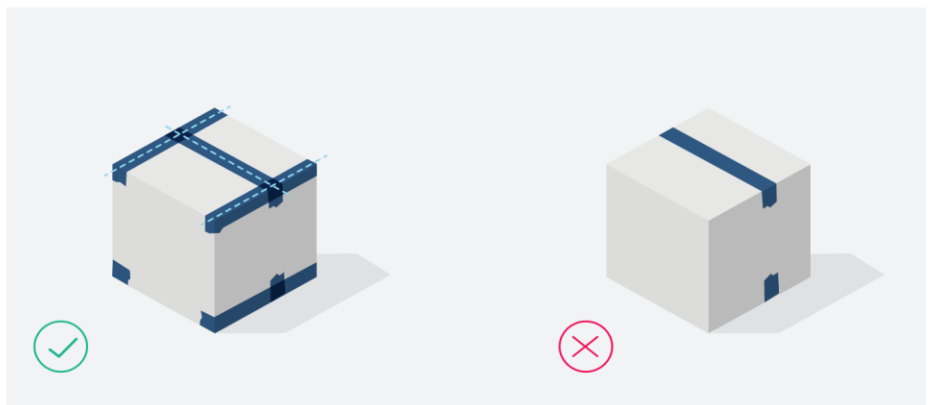

## 1

### Fjern gamle mærkater

For mange gamle mærkater skaber tvivl. Sæt aldrig nye mærkater oven på gamle mærkater.

## 2 Brug nye mærkater

Hvis muligt - brug mærkater med klister til at udskrive de mærkater der skal bruges til din booking. Hvis ikke muligt - brug hvidt papir og benyt en fragtbrevslomme.

## 3

### Læg ekstra mærkat i pakken

Det er en god idé, at lægge en kopi af forsendelsesdokumenterne eller som minimum modtageradressen inden i pakken før du lukker den. Så kan vi finde modtager, selv om dit mærkat bliver beskadiget.

## 4

### Sæt mærkatet godt fast

Sæt mærkatet på toppen af kassen eller på siden af pallen. Det er vigtigt at stregkoden monteres på en flad overflade, er synlig og uden skader. Sæt først mærkater på, når forsendelsen er klargjort, så mærkatet ikke tapes over.

## 5

### Mærkatet skal være synligt

Sørg for at mærkatet ikke er gemt bag noget. Selv om man kan se gennem f.eks. tapen, er det ikke sikkert at vores scannere kan læse stregkoden gennem det.

