

# TILBUD

## Courier Express Export



Account: **Aalborg Universitet\_DKAAUNIAAL**

Gyldig fra: 2025-01-01

Vores ref.: **Michael Skjelmose**

Gyldig til: 2025-12-31

VÆGT KG	ZONE 1	ZONE 2	ZONE 3	ZONE 4	ZONE 5	ZONE 6	ZONE 7	ZONE 8	ZONE 9	Domestic
0,5	77,92	90,63	92,22	125,61	130,39	116,08	154,24	162,18	238,51	115,74
1,0	90,63	114,47	116,08	147,87	154,24	146,29	182,85	209,88	259,18	115,74
1,5	112,90	138,33	139,92	170,14	171,74	176,49	198,75	236,92	287,79	115,74
2,0	135,16	162,17	163,77	192,42	189,22	206,70	214,64	263,94	316,43	115,74
2,5	157,43	186,03	186,05	214,68	200,36	236,91	230,54	281,44	345,05	115,74
3,0	168,57	195,56	194,00	232,18	211,48	255,99	246,43	298,93	373,67	115,74
3,5	179,71	205,09	201,96	249,67	222,61	275,07	262,31	316,41	402,30	115,74
4,0	190,82	214,63	209,90	267,15	233,75	294,16	278,22	333,91	430,92	115,74
4,5	201,97	224,18	217,85	284,65	244,89	313,26	294,12	351,39	459,56	115,74
5,0	213,10	233,71	225,81	302,13	256,03	332,35	310,00	368,88	488,18	115,74
5,5	217,87	241,66	233,78	313,27	267,15	356,19	325,90	386,36	516,80	115,74
6,0	222,64	249,63	241,73	324,39	278,28	380,04	341,81	403,87	545,42	115,74
6,5	227,43	257,57	249,69	335,52	289,42	403,89	357,69	421,35	574,04	115,74
7,0	232,20	265,53	257,64	346,67	300,54	427,74	373,59	438,85	602,66	115,74
7,5	236,97	273,48	265,58	357,80	311,68	451,59	389,48	456,33	631,29	115,74
8,0	241,76	281,44	273,54	368,92	322,82	475,42	405,38	473,83	659,90	115,74
8,5	246,51	289,39	281,49	380,06	333,95	499,26	421,27	491,31	688,55	115,74
9,0	251,30	297,36	289,46	391,19	345,07	523,13	437,17	508,82	717,17	115,74
9,5	256,08	305,30	297,41	402,34	356,21	546,96	453,05	526,30	745,79	115,74
10,0	260,85	313,26	305,37	413,45	367,35	570,83	468,96	543,79	774,41	115,74
10,5	265,62	321,21	313,31	424,59	378,48	589,91	484,83	561,27	803,03	115,74
11,0	270,41	329,15	321,26	435,73	389,62	608,99	500,72	578,77	831,65	115,74
11,5	275,19	337,11	329,22	446,86	400,74	628,08	516,62	596,25	860,29	115,74
12,0	279,96	345,06	337,17	458,00	411,88	647,18	532,52	613,76	888,89	115,74
12,5	284,73	353,03	345,14	469,12	423,02	666,26	548,41	631,25	917,53	115,74
13,0	289,51	360,97	353,10	480,26	434,13	685,34	564,31	648,75	946,13	115,74
13,5	294,27	368,92	361,05	491,38	445,29	704,44	580,19	666,23	974,78	115,74
14,0	299,05	376,88	368,98	502,53	456,40	723,53	596,10	683,72	1.003,40	115,74
14,5	303,84	384,83	376,93	513,67	467,55	742,59	611,99	701,21	1.032,02	115,74
15,0	308,62	392,79	384,89	524,79	478,69	761,70	627,88	718,70	1.060,64	115,74
15,5	313,39	400,74	392,86	535,93	489,80	780,78	643,77	736,18	1.089,26	115,74
16,0	318,16	408,70	400,81	547,04	500,96	799,87	659,68	753,69	1.117,90	115,74
16,5	322,95	416,65	408,77	558,20	512,07	818,95	675,56	771,17	1.146,52	115,74
17,0	327,70	424,61	416,71	569,34	523,21	838,05	691,46	788,67	1.175,14	115,74
17,5	332,49	432,56	424,66	580,45	534,35	857,13	707,36	806,15	1.203,76	115,74
18,0	337,27	440,52	432,62	591,60	545,47	876,22	723,25	823,64	1.232,38	115,74
18,5	342,03	448,47	440,57	602,71	556,63	895,30	739,15	841,12	1.261,02	115,74
19,0	346,81	456,43	448,54	613,87	567,74	914,40	755,04	858,63	1.289,65	115,74
19,5	351,59	464,38	456,49	624,99	578,88	933,49	770,91	876,11	1.318,26	115,74
20,0	356,38	472,34	464,44	636,12	590,02	952,57	786,82	893,61	1.346,89	115,74

### EFTERFØLGENDE PRIS PR. KILO

VÆGT KG	ZONE 1	ZONE 2	ZONE 3	ZONE 4	ZONE 5	ZONE 6	ZONE 7	ZONE 8	ZONE 9	Domestic
> 20 - 300	24,60	27,34	30,07	32,80	30,07	43,74	49,20	54,67	72,44	21,87

# TILBUD

## Courier Economy Export



Account: **Aalborg Universitet\_DKAAUNIAAL**  
Vores ref.: **Michael Skjelmose**

Gyldig fra: 2025-01-01  
Gyldig til: 2025-12-31

VÆGT KG	ZONE 1	ZONE 2	ZONE 3	ZONE 4
1-5	93,37	110,65	134,87	167,69
6-10	102,00	119,27	152,13	193,60
11-15	127,91	145,18	178,02	228,23
16-20	153,79	171,09	203,94	262,84
21-25	188,43	205,70	238,55	314,72
26-30	223,04	240,33	273,16	366,61
31-35	257,65	283,58	316,41	427,12
36-40	292,27	326,82	359,67	487,65
41-45	326,89	370,09	402,92	548,17
46-50	361,50	413,33	446,16	608,69
51-55	396,11	456,58	489,43	669,20
56-60	430,74	499,83	532,66	729,72
61-65	465,36	543,09	575,92	790,23
66-70	499,98	586,33	619,17	850,77
71-75	546,66	638,21	676,23	919,92
76-80	593,36	690,07	733,30	989,12
81-85	640,03	741,94	790,38	1.058,28
86-90	686,71	793,81	847,44	1.127,43
91-95	733,43	845,69	904,52	1.196,63
96-100	780,11	897,56	961,58	1.265,79
101-125	988,13	1.123,30	1.204,97	1.566,74
126-150	1.210,02	1.367,38	1.471,24	1.892,18
151-175	1.431,91	1.611,46	1.737,51	2.217,62
176-200	1.653,80	1.855,53	2.003,77	2.543,06
201-225	1.875,69	2.099,62	2.270,04	2.868,50
226-250	2.097,58	2.343,69	2.536,31	3.193,94
251-275	2.319,47	2.587,78	2.802,58	3.519,38
276-300	2.541,36	2.831,85	3.068,85	3.844,81
301-325	2.763,25	3.075,94	3.335,11	4.170,25
326-350	2.985,14	3.320,01	3.601,38	4.495,69
351-375	3.207,04	3.564,10	3.867,65	4.821,13
376-400	3.428,93	3.808,17	4.133,92	5.146,57
401-425	3.650,82	4.052,25	4.400,19	5.472,01
426-450	3.872,71	4.296,33	4.666,46	5.797,45
451-475	4.094,60	4.540,41	4.932,72	6.122,89
476-500	4.316,49	4.784,48	5.198,99	6.448,33
<b>EFTERFØLGENDE PRIS PR. 5 KILO</b>				
VÆGT KG	ZONE 1	ZONE 2	ZONE 3	ZONE 4
> 500	45,56	49,83	54,10	65,49

# TILBUD

## Courier Domestic Economy



Account: **Aalborg Universitet\_\_DKAAUNIAAL**  
Vores ref.: **Michael Skjelmose**

Gyldig fra: 2025-01-01  
Gyldig til: 2025-12-31

VÆGT KG	Domestic
1-5	42,72
6-10	42,72
11-15	53,08
16-20	53,08
21-25	69,37
26-30	69,37
31-35	174,72
36-40	182,50
41-45	190,64
46-50	198,78
51-55	206,56
56-60	214,55
61-65	222,55
66-70	230,62
<b>EFTERFØLGENDE PRIS PR. KILO</b>	
VÆGT KG	Domestic
> 70	4,44

### Tillæg til generelle gebyrer (for domestic economy)

<b>Generelle begrænsninger for vægt / mål</b>	1:250 cbm - OBS! priser nævnt under rater er pr. kolli. Max mål forsendelser op til 30 kg: Længden må ikke overstige 200 cm og længde + bredde må ikke overstige 300 cm. Max mål forsendelser over 30 kg: 240 cm lang x 120 bred x 180 cm høj / max vægt 500 kg pr. palle. Pallen skal være folieret. Varen må ikke gå ud over pallekanten. Mere end 25 kg pr. kolli skal kunne løftes maskinelt. Vi tilbyder at finde en speciel løsning på forsendelser som overstiger max mål/vægt.
<b>Før 10.00 - Levering:</b>	DKK 150,00 pr. kolli (kun muligt på forsendelser under 30 kg)
<b>Over-size:</b>	DKK 250,00 pr. kolli
<b>Genlevering:</b>	Pris som ny forsendelse
<b>Ikke egnet til transportbånd:</b>	DKK 200,00 pr. forsendelse
<b>Omdirigering til pakkeboks:</b>	DKK 55,00 pr. forsendelse

# TILBUD

## Courier Express Import



Account: **Aalborg Universitet\_DKAAUNIAAL**  
 Vores ref.: **Michael Skjelmose**

Gyldig fra: 2025-01-01  
 Gyldig til: 2025-12-31

VÆGT KG	ZONE 1	ZONE 2	ZONE 3	ZONE 4	ZONE 5	ZONE 6	ZONE 7	ZONE 8	ZONE 9
0,5	81,17	94,41	96,06	130,84	135,82	120,92	160,67	168,94	248,44
1,0	94,41	119,24	120,92	154,03	160,67	152,38	190,47	218,63	269,98
1,5	117,60	144,10	145,75	177,23	178,89	183,85	207,03	246,79	299,78
2,0	140,79	168,93	170,59	200,43	197,10	215,31	223,58	274,94	329,61
2,5	163,99	193,79	193,80	223,63	208,71	246,78	240,14	293,16	359,42
3,0	175,59	203,71	202,09	241,85	220,30	266,65	256,70	311,39	389,24
3,5	187,19	213,63	210,37	260,07	231,88	286,53	273,24	329,60	419,06
4,0	198,77	223,57	218,64	278,28	243,49	306,42	289,82	347,82	448,88
4,5	210,39	233,52	226,93	296,51	255,09	326,31	306,37	366,03	478,70
5,0	221,98	243,45	235,22	314,72	266,70	346,20	322,92	384,25	508,52
5,5	226,94	251,73	243,52	326,32	278,28	371,03	339,48	402,46	538,33
6,0	231,91	260,03	251,80	337,91	289,87	395,87	356,05	420,70	568,14
6,5	236,91	268,30	260,09	349,50	301,48	420,72	372,59	438,91	597,96
7,0	241,88	276,59	268,38	361,12	313,07	445,56	389,15	457,13	627,77
7,5	246,85	284,88	276,65	372,71	324,67	470,40	405,71	475,34	657,60
8,0	251,83	293,16	284,93	384,30	336,27	495,23	422,27	493,57	687,40
8,5	256,79	301,45	293,22	395,90	347,86	520,06	438,83	511,78	717,24
9,0	261,77	309,75	301,52	407,49	359,45	544,92	455,38	530,02	747,05
9,5	266,75	318,02	309,81	419,11	371,06	569,75	471,93	548,23	776,86
10,0	271,72	326,31	318,09	430,68	382,66	594,61	488,50	566,45	806,68
10,5	276,69	334,59	326,36	442,29	394,25	614,49	505,03	584,66	836,49
11,0	281,67	342,87	334,65	453,89	405,85	634,36	521,59	602,88	866,30
11,5	286,66	351,15	342,94	465,48	417,44	654,25	538,15	621,09	896,13
12,0	291,63	359,44	351,22	477,08	429,04	674,14	554,70	639,33	925,93
12,5	296,59	367,74	359,52	488,67	440,65	694,02	571,26	657,56	955,76
13,0	301,58	376,01	367,81	500,27	452,22	713,89	587,82	675,78	985,56
13,5	306,53	384,30	376,10	511,85	463,84	733,80	604,36	693,99	1.015,40
14,0	311,51	392,58	384,35	523,47	475,42	753,67	620,94	712,21	1.045,21
14,5	316,50	400,87	392,64	535,07	487,03	773,53	637,49	730,42	1.075,02
15,0	321,48	409,15	400,93	546,66	498,64	793,44	654,04	748,65	1.104,84
15,5	326,45	417,44	409,23	558,26	510,21	813,31	670,60	766,86	1.134,65
16,0	331,42	425,73	417,51	569,84	521,83	833,20	687,17	785,09	1.164,48
16,5	336,40	434,01	425,80	581,46	533,40	853,08	703,71	803,30	1.194,29
17,0	341,36	442,30	434,07	593,06	545,01	872,97	720,27	821,53	1.224,10
17,5	346,34	450,59	442,36	604,63	556,61	892,84	736,83	839,74	1.253,92
18,0	351,32	458,87	450,64	616,25	568,20	912,73	753,39	857,96	1.283,73
18,5	356,28	467,16	458,93	627,83	579,82	932,61	769,95	876,17	1.313,56
19,0	361,26	475,44	467,23	639,45	591,39	952,50	786,50	894,41	1.343,39
19,5	366,24	483,73	475,52	651,03	603,00	972,39	803,03	912,62	1.373,18
20,0	371,23	492,02	483,79	662,62	614,60	992,26	819,61	930,84	1.403,01

### EFTERFØLGENDE PRIS PR. KILO

VÆGT KG	ZONE 1	ZONE 2	ZONE 3	ZONE 4	ZONE 5	ZONE 6	ZONE 7	ZONE 8	ZONE 9
> 20 - 300	25,63	28,47	31,32	34,17	31,32	45,56	54,10	59,80	75,46

# TILBUD

## Courier Economy Import



Account: **Aalborg Universitet\_\_DKAAUNIAAL**  
Vores ref.: **Michael Skjelmose**

Gyldig fra: 2025-01-01  
Gyldig til: 2025-12-31

VÆGT KG	ZONE 1	ZONE 2	ZONE 3	ZONE 4
1-5	100,35	118,93	144,98	180,27
6-10	109,60	128,19	163,59	208,17
11-15	137,48	156,07	191,48	245,31
16-20	165,37	183,96	219,36	282,46
21-25	202,51	221,11	256,52	338,22
26-30	239,67	258,25	293,66	393,99
31-35	276,83	304,75	340,17	459,03
36-40	313,98	351,27	386,66	524,08
41-45	351,12	397,75	433,16	589,10
46-50	388,28	444,25	479,67	654,14
51-55	425,44	490,76	526,16	719,17
56-60	462,59	537,25	572,66	784,21
61-65	499,72	583,75	619,16	849,25
66-70	536,88	630,25	665,66	914,27
71-75	587,07	686,00	726,99	988,60
76-80	637,24	741,76	788,31	1.062,95
81-85	687,40	797,51	849,63	1.137,27
86-90	737,60	853,26	910,98	1.211,62
91-95	787,76	909,02	972,30	1.285,95
96-100	837,94	964,77	1.033,62	1.360,29
101-125	1.057,58	1.216,03	1.300,26	1.679,06
126-150	1.294,27	1.482,30	1.588,72	2.026,68
151-175	1.530,95	1.748,57	1.877,17	2.374,32
176-200	1.767,63	2.014,84	2.165,64	2.721,94
201-225	2.004,32	2.281,10	2.454,09	3.069,57
226-250	2.241,00	2.547,37	2.742,55	3.417,19
251-275	2.477,68	2.813,64	3.031,00	3.764,83
276-300	2.714,36	3.079,91	3.319,47	4.112,45
301-325	2.951,05	3.346,18	3.607,92	4.460,08
326-350	3.187,73	3.612,45	3.896,38	4.807,71
351-375	3.424,41	3.878,71	4.184,83	5.155,34
376-400	3.661,09	4.144,98	4.473,30	5.502,96
401-425	3.897,78	4.411,25	4.761,75	5.850,60
426-450	4.134,46	4.677,52	5.050,21	6.198,22
451-475	4.371,14	4.943,79	5.338,66	6.545,85
476-500	4.607,83	5.210,05	5.627,13	6.893,47
<b>EFTERFØLGENDE PRIS PR. 5 KILO</b>				
VÆGT KG	ZONE 1	ZONE 2	ZONE 3	ZONE 4
> 500	48,41	54,10	58,37	69,76

# GEBYR OVERSIGT



GEODIS

## Generelle gebyrer

**Fuel surcharge:** Iflg. GEODIS Denmark's -takst på fragtpligtig vægt, dog minimum DKK 25,00. Domestic dog minimum DKK 10,00.

## Øvrige gebyrer

### Adresse korrektion:

DKK 90,00 pr. forsendelse.  
Dette faste gebyr pålægges alle forsendelser med forkert leveringsadresse på tidspunktet for afhentning og som efter forsøg på at bestemme den korrekte adresse ikke kan leveres. Gebyret gælder for indenrigs og internationale forsendelser.

### Afhentning på anden adresse:

DKK 50,00 pr. afhentning iht. AAU adresseoversigt (33 institutter)  
Andre adresser: DKK 150,00 pr. afhentning (Der beregnes fuel af gebyret)

### Brexit gebyr:

DKK 2,00 per kg, minimum DKK 40,00 per forsendelse baseret på fragtpligtig vægt (Der beregnes fuel af gebyret)

### Collect (modtager/3. part betaling):

DKK 150,00 pr. forsendelse.

### DDP:

DKK 150,00 pr. forsendelse . (\*eller 2,5% beregnet ud fra udlæg)  
Eksportservice til lande udenfor EU.  
Duty Taxes Paid, (Duties Taxes Paid) svarer til INCO-terms Delivery Duty Paid (DDP):  
Afsender (eller 3. part) betaler destinationslandets told og afgifter. Denne service giver afsender mulighed for at sælge varer til en all-inclusiv basis pris.  
Denne service er for rutinemæssig toldklarering. For ikke-rutinemæssige toldklareringer kan der blive pålagt et gebyr, hvilket afhænger af de forskellige landes toldprocedurer.

### Destinationer med begrænset adgang:

DKK 225,00 pr. forsendelse.  
Et tillæg per forsendelse til lande, hvor der grundet embargo eller andre handelsblokeringer kræves ekstra håndtering af specifikke operationelle procedurer i forbindelse med kontrol og blokering af forsendelser. Dette er gældende for alle forsendelser, der ikke klassificeres som dokumenter (Der beregnes fuel af gebyret).

### Eksportør Validering:

DKK 225,00 pr. forsendelse .  
Gebyrer kan blive pålagt hvis en afsender skal forhånds godkendes af en regulativ myndighed i importlandet før eksport.  
Eksportør validering inkluderer modtagere i risikogruppen, eksport behandling for embargo lande og råvarer, men inkluderer ikke behandling for normal eksport licens (Der beregnes fuel af gebyret).

### EUR 1 / ATR / Oprindeles certifikat:

DKK 950,00 pr. certifikat.

### Export declaration - vedr. import:

Ifølge udlæg - er afhængig af lokale regler i afsenderland.

### Farligt gods (excepted quantities):

DKK 185,00 pr. forsendelse.

### Farligt gods (limited quantities):

DKK 185,00 pr. forsendelse.

### Farligt gods basis:

DKK 750,00 pr. forsendelse og DKK 25,00 pr. kolli.

### Forhøjet Risiko:

DKK 250,00 pr. forsendelse.  
Et tillæg per forsendelse til lande, hvor kurerselskabet opererer med forhøjet risiko, på grund af vedvarende tilstand af krig, borgerkrig eller terror (Der beregnes fuel af gebyret).

### Forsikring:

1% (beregnes af varens værdi + 10% + fragten) Min. DKK 300,00.

### Før 12.00 levering:

DKK 495,00 pr. forsendelse.  
(Der beregnes fuel af gebyret) - (Paller accepteres ikke).

### Før 9.00 levering:

DKK 995,00 pr. forsendelse.  
(Der beregnes fuel af gebyret) - (Paller accepteres ikke).

### Ikke Håndterbar kolli:

DKK 200,00 pr. kolli.  
Gælder for alle kolli med en fysisk vægt fra 25,0 kg til 70,0 kg.

### Ikke stabilbar forsendelse:

DKK 2150,00 pr. kolli.  
Gebyret vil blive afregnet pr forsendelse når et eller flere af følgende forhold er gældende.  
Afsenderen har givet klare instrukser om ikke at stable via en af flere opmærkningsmetoder. Ved utilstrækkelig emballage eller mangel på emballage. Hvis forsendelsesformen eller indholdet af varerne på pallen, forhindrer en sikker stabling med en anden palle eller andre ikke palle kolli (Der beregnes fuel af gebyret).

# GEBYR OVERSIGT



## Øvrige gebyrer - fortsat

<b>Import forsendelse gebyr:</b>	DKK 200,00 pr. forsendelse. Forsendelse håndteret fuldt af GEODIS kundeservice i DK. Herunder udfærdigelse af AWB, booking af afhentning samt opfølgning.
<b>Korrektion af fortoldning:</b>	DKK 750 pr. forsendelse GEODIS kan ændre værdien, varekoden, varens oprindelsesland, handelsbetingelserne m.m. efter import-fortoldning af varer for at korrigere eller tilføje det, der tidligere blev sendt til toldstyrelsen. Ændringer er også nødvendige, hvis importoplysninger såsom momsnummeret er forkert på fortoldningen.
<b>Levering til privat adresse/boligområde:</b>	DKK 35,00 pr. forsendelse.
<b>Levering/afhentning i yderområder:</b>	DKK 4,00 pr. kg Min DKK 200,00. (der beregnes fuel af gebyret).
<b>Lithium batterier:</b>	DKK 150,00 pr. forsendelse Med undtagelse af PI965 - ikke tilladt. PI967-section II og PI970-section II ved 2 batterier eller derover. Er godset mærket med batteri-labels vil gebyret forekomme.
<b>Lørdags levering:</b>	Ifølge nærmere aftale.
<b>Manuel booking gebyr:</b>	DKK 150,00 pr forsendelse. (Forsendelser booket via portal eller EDI er undtaget).
<b>Manuelt fragtbrev:</b>	DKK 95,00 pr.forsendelse.
<b>Neutralisering:</b>	DKK 150,00 pr. forsendelse. (Forsendelsen leveres uden fragtbrev og todfaktura).
<b>Omdirigering/returnering:</b>	DKK 85,00 pr. forsendelse. Man kan anmode om at få leveret forsendelsen til en anden adresse i samme land, hvis første leveringsforsøg mislykkes. Det samme gør sig gældende, såfremt man anmoder om returnering af forsendelsen før forsendelsen har forladt afsenderlandet. Eller i tilfælde hvor det ikke er muligt at afsende forsendelsen grundet mangelfulde forsendelsesoplysninger. Hvis den anden adresse er uden for det oprindelige service område, vil det blive betragtet som en ny Crosstrade forsendelse og afregnes derefter. Det samme gør sig gældende, såfremt man anmoder om at få returneret forsendelsen, herefter anses forsendelsen som en import forsendelse.
<b>Omfakturering:</b>	DKK 350,00 pr. forsendelse.
<b>Oprindescertifikat inkl. påstempling:</b>	DKK 950,00 pr. certifikat.
<b>Over-size (Mål):</b>	DKK 200,00 pr. kolli. Dette gebyr afregnes for alle kolli, inklusiv en palle som har en dimension der overstiger 100 cm (Der beregnes fuel af gebyret).
<b>Over-size (Vægt):</b>	DKK 690,00 pr. kolli. Dette gebyr afregnes for alle kolli, inklusiv en palle, der vejer mere end 70 kg på den faktiske eller volumetriske vægt (Der beregnes fuel af gebyret).
<b>Overtid ved opgaver efter 17.00:</b>	DKK 1.650,00 pr. time (Min. 1 time).
<b>Prioritet:</b>	DKK 250,00 pr. forsendelse.
<b>Special afhentning/levering:</b>	Ifølge nærmere aftale.
<b>Tøris forsendelser (UN1845):</b>	DKK 350,00 pr. forsendelse.
<b>Udvidet ansvar:</b>	DKK 35,00 pr. forsendelse. Denne service dækker udvidet ansvar på dine dokument forsendelser. Uheldigvis kan der opstå uforudsete hændelser og her vil udvidet ansvar give dig ro i sindet med en fast dækning på DKK 3000,00 pr. forsendelse.
<b>Physical Intervention:</b>	DKK 150,00 pr. forsendelse. Dækker omkostninger til forsendelser der bliver udtaget til fysisk kontrol af myndighederne og tidsforbrug hertil fx. aflæsning af bil/fly eller nærmere undersøgelse af indhold.

Landenavn	Zone	Express Transittid	Economy Transittid	Landenavn	Zone	Express Transittid	Economy Transittid
Afghanistan (AF)	9	6		Fransk Guyana (GF)	9	2	
Albanien (AL)	5	2		Færøerne (FO)	9	2	
Algeriet (DZ)	9	2-3		Gabon (GA)	9	2	
Amerikansk Samoa (AS)	9	6		Gambia (GM)	9	3	
Andorra (AD)	4	1-2	3-4	Georgien (GE)	9	2	
Angola (AO)	9	4		Ghana (GH)	9	2	
Anguilla (AI)	9	3-5		Gibraltar (GI)	4	2	
Antigua (AG)	9	6		Grenada (GD)	9	3	
Argentina (AR)	9	2		Grækenland (GR)	3	1	5
Armenien (AM)	9	2		Grønland (GL)	9	4	
Aruba (AW)	9	3		Guadeloupe (GP)	9	2	
Australien (AU)	8	2-3		Guam (GU)	9	4	
Azerbadjan (AZ)	9	2		Guatemala (GT)	9	2	
Bahamas (BS)	9	2		Guernsey (GG)	4	2	
Bahrain (BH)	8	2		Guinea (GY)	9	3	
Bangladesh (BD)	8	3		Guinea Bissau (GW)	9	7	
Barbados (BB)	9	2		Guyana (GY)	9	3	
Belgien (BE)	2	1	2	Guyana Rep. (GN)	9	2	
Belize (BZ)	9	3		Haiti (HT)	9	3	
Benin (BJ)	9	2		Holland (NL)	1	1	2
Bermuda (BM)	9	2		Honduras (HN)	9	2	
Bhutan (BT)	9	5		Hong Kong (HK)	7	2	
Bolivia (BO)	9	3		Hviderusland (RY)	9	2	
Bonaire (XB)	9	3		Indien (IN)	7	2-3	
Bosnien & Herzegovina (BA)	5	2		Indonesien (ID)	8	2-3	
Botswana (BW)	9	3		Irak (IQ)	9	6	
Brasilien (BR)	9	3		Iran (IR)	9		
Brunei (BN)	9	3		Irland (IE)	3	1	3
Bulgarien (BG)	3	1	5	Island (IS)	4	1	
Burkina Faso (BF)	9	3		Israel (IL)	5	1	
Burundi (BI)	9	3		Italien (IT)	3	1	3
Cambodia (KH)	9	2		Jamaica (JM)	9	2	
Cameroun (CM)	9	2-3		Japan (JP)	7	2	
Canada (CA)	6	2		Jersey (JE)	4	2	
Cayman Øerne (KY)	9	3		Jomfru Øerne (Britisk) (VG)	9	3	
Central Afrikanske Rep. (CF)	9	4		Jomfru Øerne (US) (VI)	9	3	
Chile (CL)	9	2		Jordan (JO)	8	2	
Colombia (CO)	9	2		Kanariske Øer (IC)	4	2	
Comorene (KM)	9	7		Kap Verde Øerne (CV)	9	8	
Congo (CG)	9	2		Kazakhstan (KZ)	9	2-3	
Congo, Dem. Rep. (CD)	9	2		Kenya (KE)	9	2	
Cook Øerne (CK)	9	4		Kina (CN)	7	2-3	
	9	2		Kirgizistan (KG)	9	4	
Cote D'Ivoire (CI)	9	2		Kiribati (KI)	9	7	
Cuba (CU)	9	4		Kroatien (HR)	3	1	5
Curacao (XC)	9	2		Kuwait (KW)	8	2	
Cypern (CY)	3	2		Laos (LA)	9	3	
Danmark (DK)	Domestic	1	1-2	Lesotho (LS)	9	3	
Djibouti (DJ)	9	3		Letland (LV)	3	1	4
Dominica (DM)	9	3		Libanon (LB)	8	2	
Dominikanske Rep. (DO)	9	3		Liberia (LR)	9	2	
Ecuador (EC)	9	2		Libyen (LY)	9	9	
Egypten (EG)	9	2		Liechtenstein (LI)	4	1	
El Salvador (SV)	9	2		Litauen (LT)	3	1	4
Eritrea (ER)	9	3		Luxembourg (LU)	2	1	3
Estland (EE)	3	1	3-4	Macao (MO)	7	2	
Etiopien (ET)	9	2		Madagascar (MG)	9	3	
Falklands Øerne (FK)	9	8		Makedonien FYR (MK)	5	1	
Fiji Øerne (FJ)	9	4		Malawi (MW)	9	3	
Finland (FI)	2	1	2-3	Malaysia (MY)	8	2	
Foren. Arabiske Emirater (AE)	8	2		Maldiverne (MV)	9	6	
Frankrig (FR)	2	1	2-3	Mali (ML)	9	2	



Landenavn	Zone	Express Transittid	Economy Transittid	Landenavn	Zone	Express Transittid	Economy Transittid
Malta (MT)	3	2		Seychellerne (SC)	9	3	
Marokko (MA)	9	1-2		Sierra Leone (SL)	9	2-3	
Marshall Øerne (MH)	9	8		Singapore (SG)	7	2	
Martinique (MQ)	9	2		Slovakiet (SK)	3	1	4
Mauritanien (MR)	9	3		Slovenien (SI)	3	1	3
Mauritius (MU)	9	2		Somalia (SO)	9	5	
Mayotte (YT)	9	7		Spanien (ES)	3	1	3
Mexico (MX)	6	2		Sri Lanka (LK)	9	2	
Mikronesien (FM)	9	8		St. Barthelemy (XY)	9	3	
Moldavien (MD)	9	2		St. Eustatius (XE)	9	3	
Monaco (MC)	2	1	3-4	St. Kitts (St. Christopher) (KN)	9	3	
Mongoliet (MN)	9	5		St. Lucia (LC)	9	3	
Montserrat (MS)	9	3		St. Maarten (XM)	9	5	
Mozambique (MZ)	9	3		St. Vincent (VC)	9	3	
Namibia (NA)	9	3-4		Storbritanien (GB)	2	1	3
Nauru (NR)	9	7		Sudan (SD)	9	3	
Nederlandske Antiller (AN)	9	3-4		Surinam (SR)	9	4	
Nepal (NP)	9	3		Sverige (SE)	1	1	2
Nevis (XN)	9	3		Swaziland (SZ)	9	3	
New Zealand (NZ)	8	3-4		Sydafrika (ZA)	9	2-3	
Nicaragua (NI)	9	2		Sydkorea (KR)	7	2	
Niger (NE)	9	3		Syrien (SY)	9	9	
Nigeria (NG)	9	2		Tadjikistan (TJ)	9	3	
Niue (NU)	9	7		Tahiti (PF)	9	3	
Nordkorea (KP)	9	6		Taiwan (TW)	7	2	
Norge (NO)	4	1	2-7	Tanzania (TZ)	9	2	
Ny Caledonien (NC)	9	7		Thailand (TH)	8	2	
Oman (OM)	8	2		Tjekkiet (CZ)	3	1	3
Pakistan (PK)	8	2		Togo (TG)	9	2	
Palau (PW)	9	7		Tonga (TO)	9	7	
Panama (PA)	9	2		Trinidad & Tobago (TT)	9	2	
Papua New Guinea (PG)	9	4		Tunesien (TN)	9	2	
Paraguay (PY)	9	2		Turkmenistan (TM)	9	2-4	
Peru (PE)	9	2		Turks & Caicos Øerne (TC)	9	3	
Philippinerne (PH)	8	2		Tuvalu (TV)	9	7	
Polen (PL)	3	1	2	Tyrkiet (TR)	5	1-2	
Portugal (PT)	3	1	4	Tyskland (DE)	1	1	2
Puerto Rico (PR)	9	2		Uganda (UG)	9	2	
Qatar (QA)	8	2		Ukraine (UA)	5	1	
Reunion (RE)	9	3		Ungarn (HU)	3	1	3
Rumænien (RO)	3	1	4	Uruguay (UY)	9	2	
Rusland (RU)	9	1-2		USA (US)	6	2	
Rwanda (RW)	9	3		Uzbekistan (UZ)	9	4	
Saipan/Mariana (MP)	9	4		Vanuatu (VU)	9	6	
Salomon Øerne (SB)	9	7		Venezuela (VE)	9	3	
Samoa (WS)	9	3		Vietnam (VN)	8	2	
San Marino	4	1		Yemen (YE)	9	3	
Sao Tome & Principe (ST)	9	3		Zambia (ZM)	9	3	
Saudi Arabien (SA)	8	2		Zimbabwe (ZW)	9	3	
Schweiz (CH)	4	1	3-4	Ækvatorial Guinea (GQ)	9	3	
Senegal (SN)	9	2		Østrig (AT)	3	1	3
Serbien & Montenegro (SX)	5	2					

# GENERELLE BETINGELSER



<b>Tilbuddet omfatter:</b>	Udfærdigelse af fragtbrev og udførselsangivelse, fortoldning (med undtagelse af få lande) samt levering til modtager, dog ekskl. told og moms.
<b>Tilbuddet gælder ikke for:</b>	Levende dyr, blomster, visse værdiforsendelser, radioaktiver, brandbare eller eksplosive materialer, ædelmetaller, pornografisk materiale, tobak, spiritus, varer under rembours eller anden bankprocedure, rede penge, levering til yderområder samt varer sendt pr. efterkrav. Kontakt GEODIS Denmark A/S for specialløsning.
<b>Frankatur:</b>	Vedlagte prislister forudsætter, at forsendelsen er DAP-betalbar i Danmark. GEODIS Denmark A/S tilbyder at udfærdige collect forsendelser mod et collect/afhentningsgebyr.
<b>Import fortoldning:</b>	Foretages af Kurer selskaberne. 5 varelinjer er inkluderet i fragtprisen. Herefter DKK 40.- pr. linje.
<b>Vareforsikring:</b>	Vareforsikring er ikke inkluderet i vedlagte prislister, men GEODIS Denmark A/S kan være Dem behjælpelig med at forsikre Deres varer under transporten.
<b>Vægt / volumen-forhold:</b>	Der afregnes efter hvilket forhold, der er størst af vægt eller volumen: Kurér express service 1 m <sup>3</sup> = 200,00 kg Kurér economy service 1 m <sup>3</sup> = 250,00 kg
<b>Priser:</b>	Alle priser er i danske kroner (DKK) som afregnes i henhold til GEODIS Denmark A/S gældende gebyrer & forretningsbetingelser.
<b>Generelle begrænsninger for vægt / mål:</b>	1:200 cbm Standard max mål: 120 cm lang x 100 cm bred x 160 cm høj / max vægt pr. kolli 70kg / max vægt pr. forsendelse 1000 kg. / max 3 paller Mere end 25 kg pr. kolli skal kunne løftes maskinelt. Max mål og vægt på produkterne Før 9 og Før 12, kan variere fra destination til destination. Ved Domestic Express er max mål 120 x 80 x 80. Ved forsendelser der overstiger 300 kg i faktisk eller volumetrisk vægt tilbyder vi at finde en speciel løsning.
<b>EXPRESS</b>	
<b>Generelle begrænsninger for vægt / mål:</b>	1:250 cbm Standard max mål: 120 cm lang x 100 cm bred x 160 cm høj / max vægt pr. kolli 70kg / max vægt pr. forsendelse 1000 kg. / max 3 paller Mere end 25 kg pr. kolli skal kunne løftes maskinelt. Vi tilbyder at finde en speciel løsning på pakker som overstiger standard.
<b>ECONOMY</b>	
<b>Betalingsbetingelser:</b>	Ifølge nærmere aftale
<b>Speciallevering:</b>	Har De særlige krav til leveringstidspunktet, bedes De kontakte GEODIS Denmark A/S. Afhængig af destinationen tilbyder vi levering kl. 9.00/12.00 / lørdag eller andet.
<b>Forventet transitid:</b>	Danmark: 1- 2 dage til brofaste destinationer Udland: Afhængig af destinationen Transittider angives efter større byer og industriområder i bestemmelseslandet

## Klar til forsendelse

### Skarpe ender eller kanter, som stikker ud

Gods med skarpe kanter skal pakkes i beskyttelsesmateriale, inden det pakkes i kassen. Der må ikke stikke noget ud af kassen, da det risikerer beskadigelse ved stabling. Om nødvendigt så benyt en større kasse eller overvej at sætte godset på en palle.

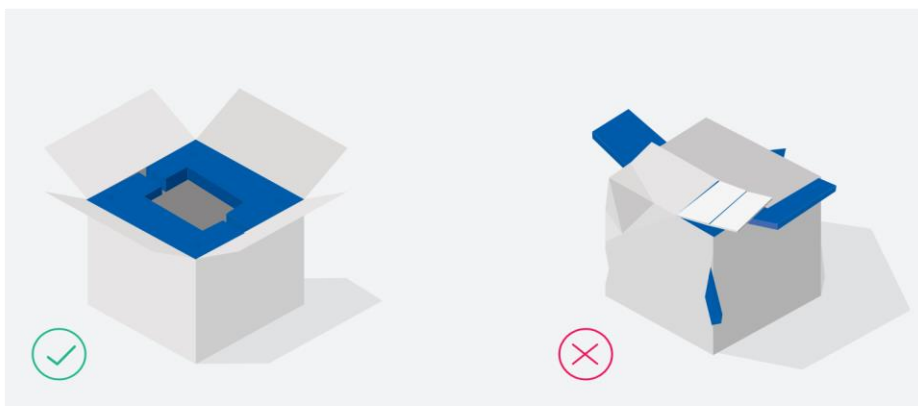

### Ubeskyttet gods

Større gods bør strippes fast til en palle. Man kan enten bygge en trækasse over eller dække den med en papkasse. Husk fyld, så pallen kan stables og tildæk eventuelle skarpe kanter.

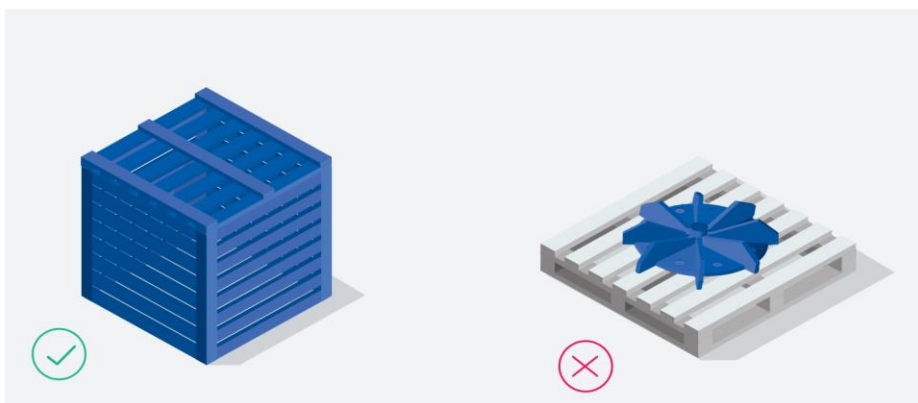

### Rør

Tunge rør bør spændes fast på en palle. Undgå at de stikker ud over kanten og byg pallen, så den kan stables. Lette rørformede elementer kan pakkes i et trekantet forsendelsesrør.

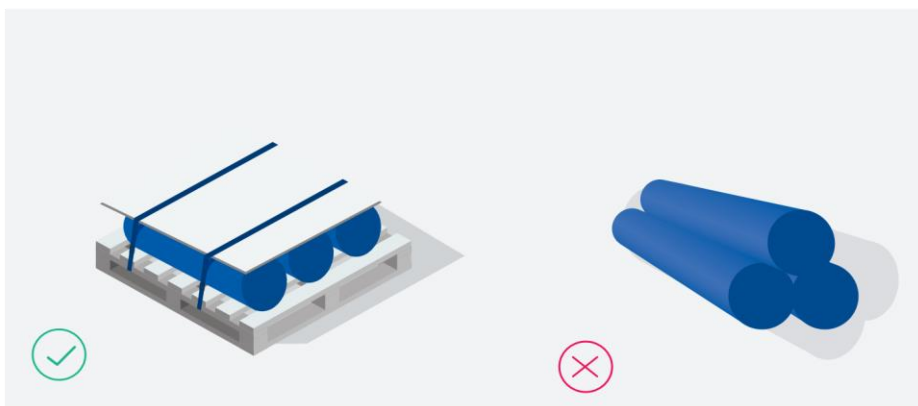

# Perfekte paller



## Stabel i søjler

Søjler sikrer maksimal stablingsstyrke. Hvis indholdet er stabilt, kan du stable med "murstensmetoden" for at øge stabiliteten.

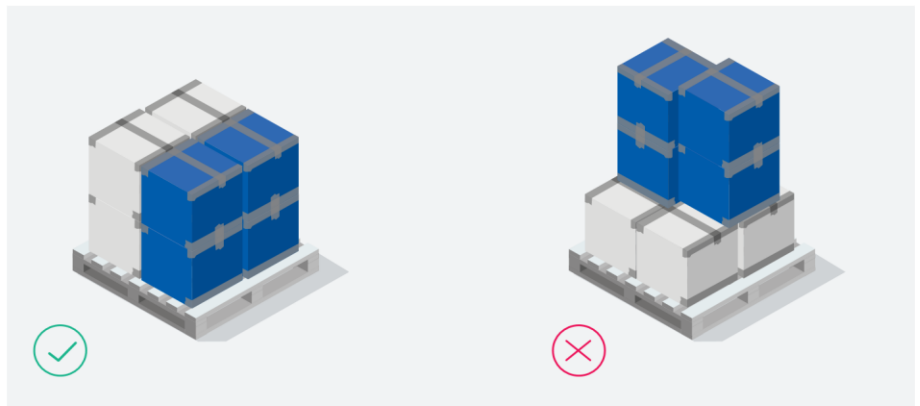

## Godset må ikke stikke ud over kanten

Varer skal placeres på pallen, så de ikke rager ud over kanterne. Selv om vi accepterer paller, hvor varene rager udenfor, foretrækker vi paller med korrekt placerede varer, da risikoen for beskadigelse er mindre.

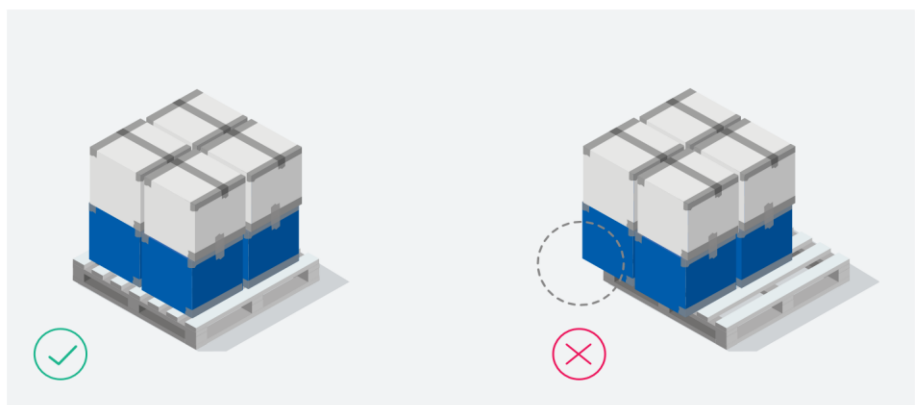

## Sørg for en plan overflade

En plan top/overflade gør pallen stærk, kompakt og stabelbar. Paller, der ikke kan stables, udløser et ekstragebyr.

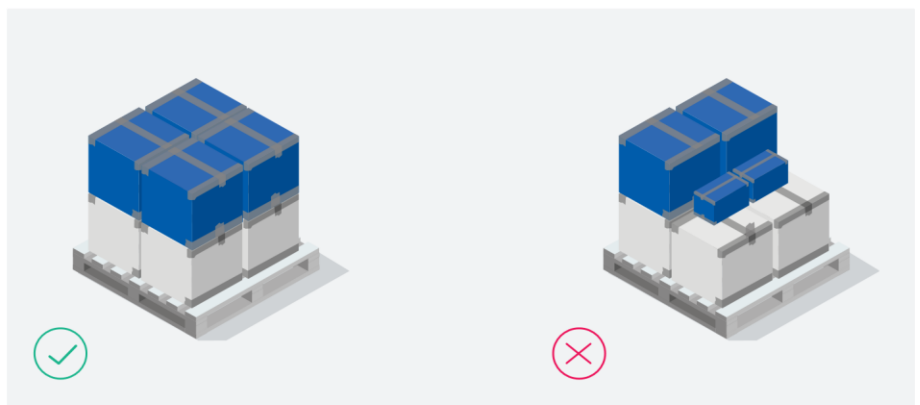

## Omsnør eller wrap pallen

Brug omsnæring og/eller plastfolie for at holde godset på plads på pallen. Folie eller omsnæring skal rundt om pallen.

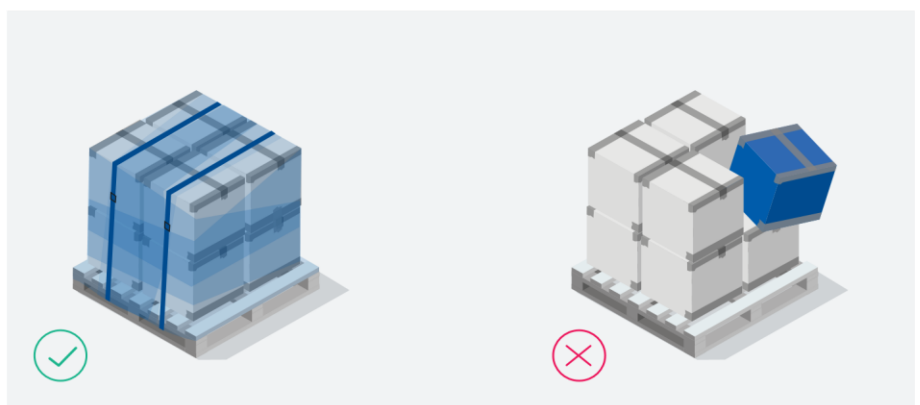

# Stærke kasser



## Rigtig kvalitet

Brugte kasser taber styrke. Vælg en kasse som er stabil og i god stand.

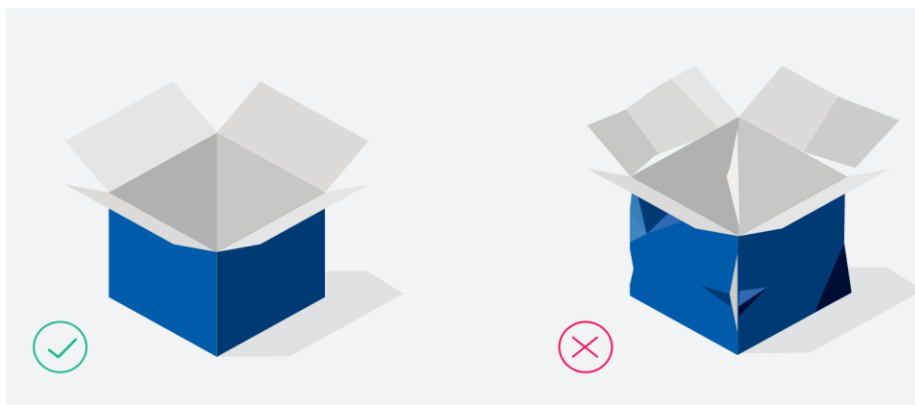

## Undgå for meget plads

For meget fyld i kassen reducerer styrken ved stabling. Undgå at kassen er alt for stor i forhold til indholdet, ellers risikerer du at kassen at blive mast.

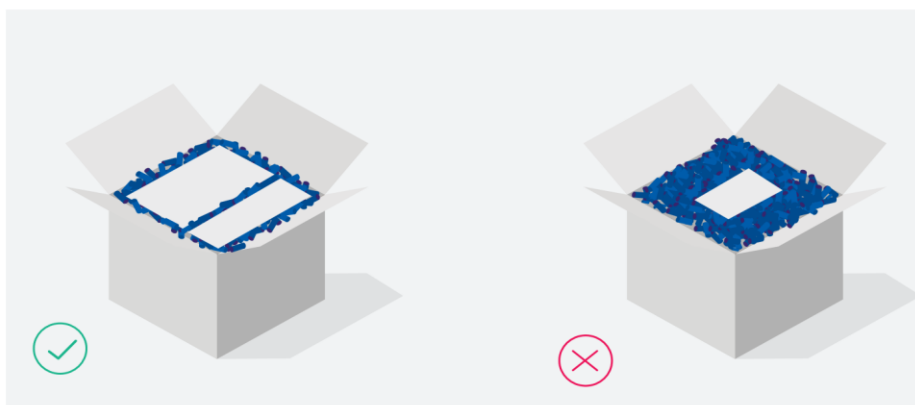

## Tunge kasser

Kasser over 20 kg skal kunne håndteres af en palleløfter. Af hensyn til vores medarbejdere beder vi dig sætte en "HEAVY" label på kasser, der vejer mere end 15 kg. Har du meget tunge kasser, så brug en palle i stedet.

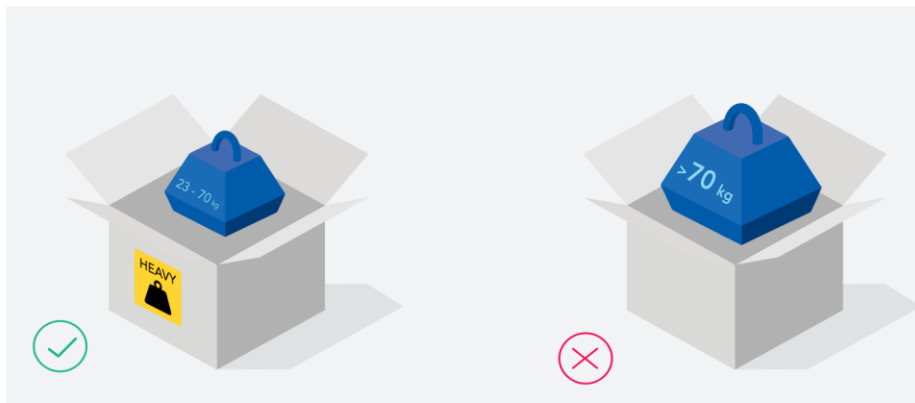

## Luk med et H

Brug tape som er beregnet til formålet. Luk kassen med H-metoden og overvej, om tunge kasser skal lukkes med strips.

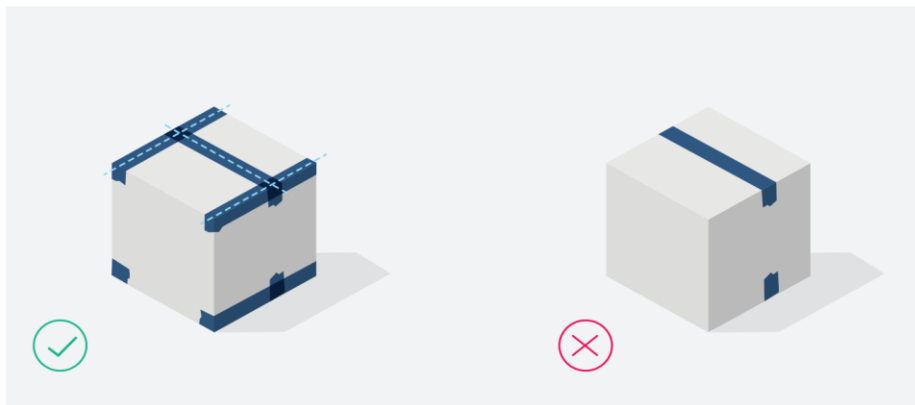

## 1

### Fjern gamle mærkater

For mange gamle mærkater skaber tvivl. Sæt aldrig nye mærkater oven på gamle mærkater.

## 2 Brug nye mærkater

Hvis muligt - brug mærkater med klister til at udskrive de mærkater der skal bruges til din booking. Hvis ikke muligt - brug hvidt papir og benyt en fragtbrevslomme.

## 3

### Læg ekstra mærkat i pakken

Det er en god idé, at lægge en kopi af forsendelsesdokumenterne eller som minimum modtageradressen inden i pakken før du lukker den. Så kan vi finde modtager, selv om dit mærkat bliver beskadiget.

## 4

### Sæt mærkatet godt fast

Sæt mærkatet på toppen af kassen eller på siden af pallen. Det er vigtigt at stregkoden monteres på en flad overflade, er synlig og uden skader. Sæt først mærkater på, når forsendelsen er klargjort, så mærkatet ikke tapes over.

## 5

### Mærkatet skal være synligt

Sørg for at mærkatet ikke er gemt bag noget. Selv om man kan se gennem f.eks. tapen, er det ikke sikkert at vores scannere kan læse stregkoden gennem det.

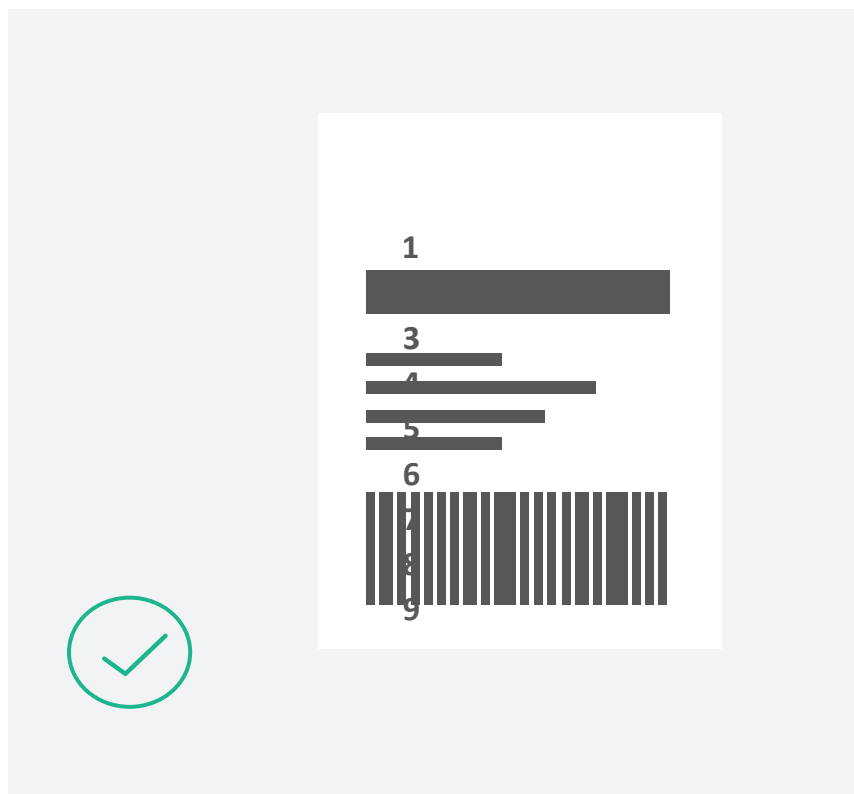

---

## § 1. NSAB 2015

Medlem af Nordisk Speditørforbund.

Alle opgaver udføres i henhold til Nordisk Speditørforbunds Almindelige Bestemmelser, NSAB 2015, med undtagelse af § 20 B i nævnte betingelser, hvorunder vores ansvar er begrænset til SDR 100.000 pr. sending. Disse betingelser kan rekvireres fra alle vore kontorer og agenter.

---

## § 2. Prisblade/tilbud gyldighedsperiode

Prisblade/tilbud afgivet af GEODIS Denmark A/S er gældende fra udstedelsesdatoen og til det bortfalder på den i prisbladet/tilbudet anførte udløbsdato. Såfremt der i tilbudet ikke er anført en udløbsdato, bortfalder dette uden opsigelse den førstkommande 31. december.

---

## § 3. Prisregulering

Prisregulering sker efter forudgående underretning med et varsel på 14 dage. Dog vil stigninger i offentlige afgifter og stigninger i eksterne omkostninger, der ikke er under GEODIS Denmark A/S' kontrol, kunne pålignes transportkøber uden varsel.

---

## § 4. Paller

Alle paller betragtes som en del af emballagen og er derfor en del af handelsaftalen. Som følge deraf er ethvert palle mellemværende GEODIS Denmark A/S uvedkommende. Pallebytte kan dog, mod forudgående skriftlig aftale, finde sted mod betaling af et mindre gebyr.

---

## § 5. Betalingsbetingelser

Betalingsbetingelser er anført på den/de enkelte faktura(er).

---

## § 6. Renter og gebyrer

Betaling senere end den dato, der er angivet på den enkelte faktura (forfaldsdag), medfører pligt til at betale rente. Renten beregnes fra forfaldsdato og til betaling sker. Renten beregnes efter Nationalbankens diskonto + 5%. Derudover er GEODIS Denmark A/S berettiget til et rykkergebyr, som fastsættes af selskabet til enhver tid, dog minimum DKK 100,- pr. rykker. Beløbet er forfaldent på anfordring.

---

## § 7. Embargo

Ved forsendelser til eller fra lande, der er omfattet af embargo, skal GEODIS Denmark A/S kontaktes pr. email for at forhåndsgodkende forsendelsen inden booking. Fra modtagelse af email, vil det inden for 24 timer blive meddelt, om embargo-forsendelse er godkendt. Herefter kan booking foretages. Kontakt kundeservice for opdatering af lande.

---

## § 8. Øvrigt

Såfremt transportkøber standser sine betalinger, kommer under bobehandling eller indleder forhandling om tvangsakkord eller lignende, er GEODIS Denmark A/S' samlede tilgodehavende straktforfaldent til betaling. Enhver afvigelser fra GEODIS Denmark A/S' anmindelse forretningsbetingelser skal ske skriftligt.

---

## Liability Regulations

Member of the Nordic Association of Freight Forwarders. All our services are conducted in accordance with the General Conditions of the Nordic Association of Freight Forwarders, NSAB 2015, with the exception of § 20B of said Conditions under which our liability is limited to SDR 100 000 per assignment. These Conditions can be obtained at all our offices and agents.

---